

## РЕМЕНЬ ПРИВОДА ВСПОМОГАТЕЛЬНОГО ОБОРУДОВАНИЯ: СНЯТИЕ И УСТАНОВКА



Обратите внимание, что в данной процедуре имеется одно или несколько предупреждений



Моменты затяжки	
болт крепления обводного ролика	30 Н·м
болт крепления натяжного ролика	25 Н·м

детали, подлежащие обязательной замене:	
Ремень привода вспомогательного оборудования	
Натяжной ролик ремня привода вспомогательного оборудования	
Обводной ролик ремня привода вспомогательного оборудования	

### СНЯТИЕ

#### 1. СНЯТИЕ

■ Установите автомобиль на двухстоечный подъемник (см. Автомобиль: Буксировка и подъем) (Глава 02А, Подъемное оборудование).

■ Снимите:

- болты крепления защиты картера двигателя,
- защиту поддона картера двигателя,
- верхнюю крышку двигателя,
- правое переднее колесо (см. Колесо: Снятие и установка) (Глава 35А, Колеса и шины),
- правый передний подкрылок (см. Передний подкрылок: Снятие и установка) (Глава 55А, Наружные защитные элементы),
- правый боковой щиток.

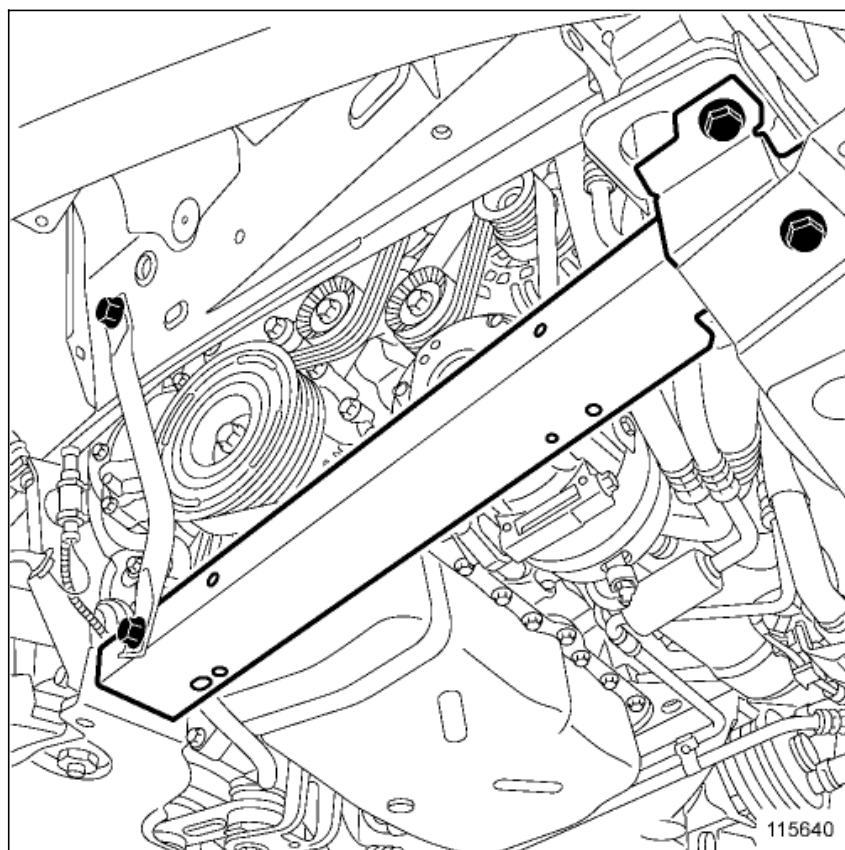

- Извлеките ремень привода вспомогательного оборудования через отверстие за соединительной тягой.

## 2. СНЯТИЕ

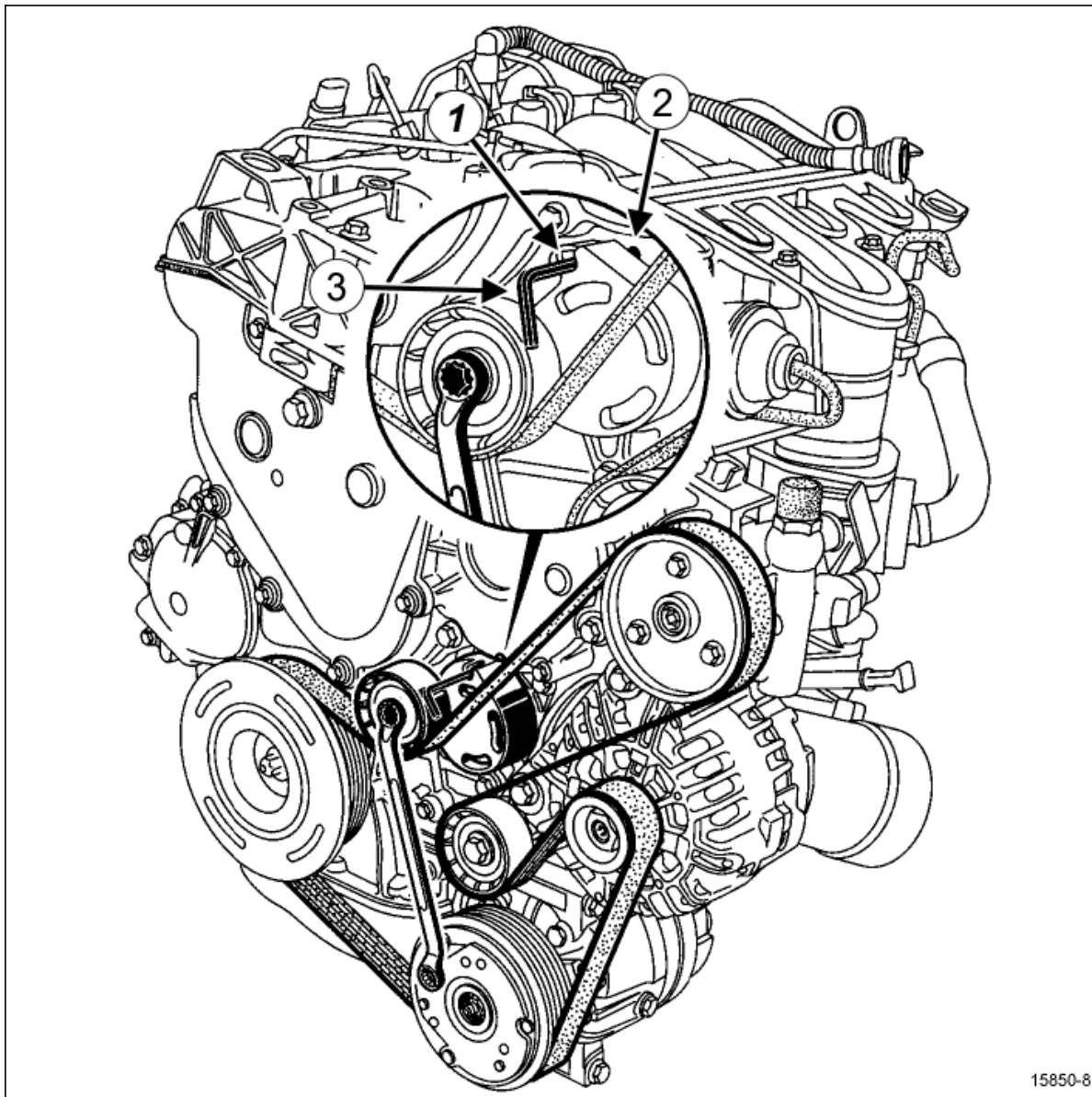

15850-8

- Поворачивайте натяжной ролик против часовой стрелки до совмещения паза (1) и отверстия (2).
- Заблокируйте натяжной ролик при помощи (3) шестигранного ключа на 4 мм, установленного в паз (1) и отверстие (2) натяжного ролика.



### **ВНИМАНИЕ**

Не запускайте двигатель без ремня привода вспомогательного оборудования, так как это может привести к разрушению шкива коленчатого вала.

- Снимите ремень привода вспомогательного оборудования.

■ Чтобы извлечь шестигранный ключ, поверните натяжной ролик по часовой стрелке.

■ Снимите:

- болт крепления обводного ролика,
- обводной ролик,
- болт крепления натяжного ролика,
- натяжной ролик;

## УСТАНОВКА

### 1. ПОДГОТОВКА К УСТАНОВКЕ

■

детали, подлежащие обязательной замене:



[Ремень привода вспомогательного оборудования](#)



■

детали, подлежащие обязательной замене:



[Натяжной ролик ремня привода вспомогательного оборудования](#)



Примечание:

Натяжной ролик поставляется в запчасти с установленным на нем шплинтом.

■

детали, подлежащие обязательной замене:



[Обводной ролик ремня привода вспомогательного оборудования](#)



■ Очистите щеткой ручки шкива коленчатого вала от отложений.

### 2. УСТАНОВКА

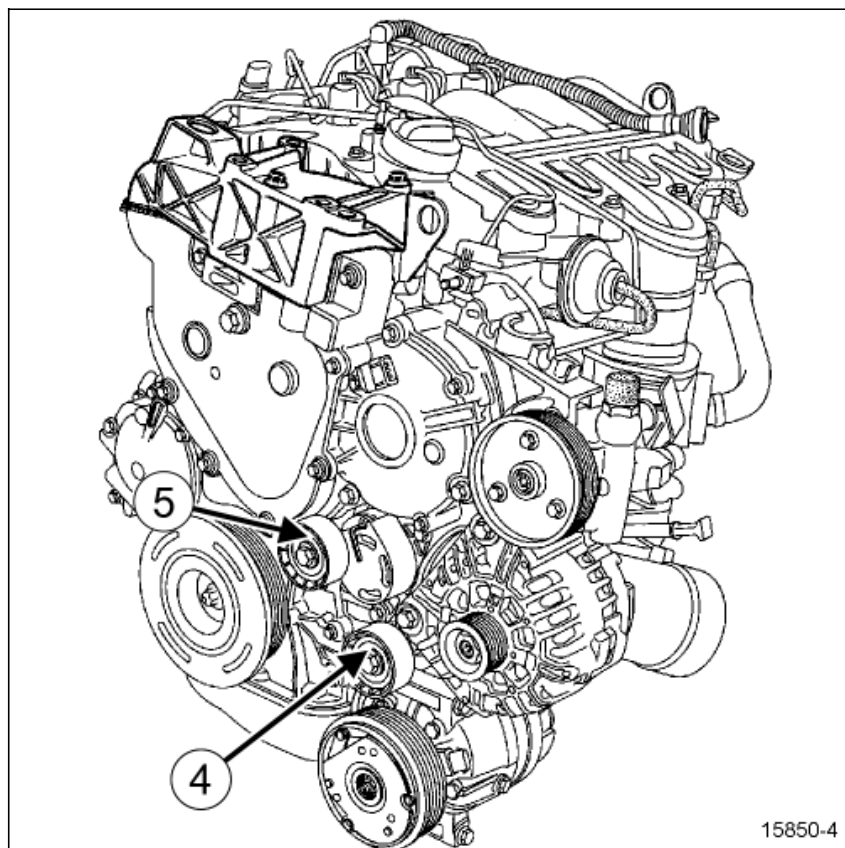

15850-4

■ Установите:

- новый обводной ролик (4)
- болт крепления обводного ролика,
- новый натяжной ролик (5),
- болт крепления натяжного ролика.

■ Затяните требуемым моментом:

- болт крепления обводного ролика 30 Н·м ,
- болт крепления натяжного ролика 25 Н·м .

■ Установите новый ремень привода вспомогательного оборудования.

Примечание:



Убедитесь, что клинья ремня привода вспомогательного оборудования находятся в ручьях шкивов привода вспомогательного оборудования.

■ Снимите фиксирующий стержень натяжного ролика .

■ Поверните коленчатый вал на два оборота.

### 3. ЗАВЕРШЕНИЕ РАБОТЫ

■ Установите:

- правый боковой кожух.
- правый передний подкрылок (см. **Передний подкрылок: Снятие и установка**) (Глава 55А, Наружные защитные элементы),
- правое переднее колесо (см. **Колесо: Снятие и установка**) (Глава 35А, Колеса и шины),
- верхнюю крышку двигателя,
- защитный экран.



Repair-10x10x01x03-01x37-1-137-1.xml

